

Le **NETTUNO E US** est un poêle à granulés étanche avec une évacuation des fumées sur le dessus concentrique en diamètre 80/130. Il a un système de double porte, une technique dotée d'un système auto-équilibrant et une esthétique en vitrocéramique (résistance 800°C). Il peut être connecté au wifi en option et peut également bénéficier du contrôle à distance par la voix grâce à l'option PALAZZETTI VOX.

Dans sa version **PRO 2**, il possède deux ventilateurs indépendants, 1 dans la pièce et un pour la canalisation d'air chaud (jusqu'à 14m).



ÉTANCHE



CAPACITÉ CHARGEMENT



PROGRAMMABLE



CANALISABLE



ECO-STOP



VENTILATEUR DÉBRAYABLE



WIFI (OPTION)



ECO DESIGN 2023

AIR 

# NETTUNO E US PRO 2

Puissance

9 kW

Rendement

90,52 %

Performance énergie

A<sup>+</sup>

Flamme verte



900000113

900000114

900000112

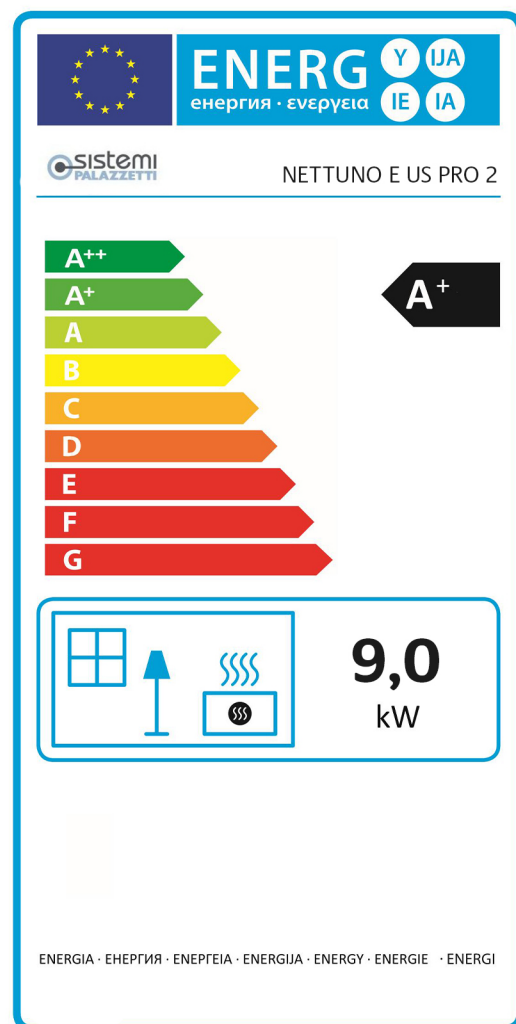
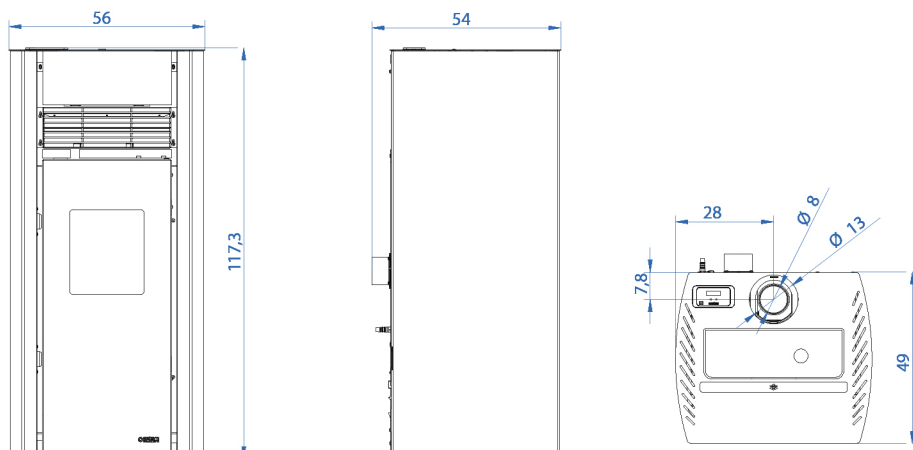

Hauteur, Largeur, Profondeur mm	1173 x 560 x 540
Poids kg	190
Puissance nominale kw	9,0
Normes-EN : 14785/13240	EN14785
Rendement en %	90,52
Efficacité énergétique saisonnière calculée en %	85
Emission de CO à 13%O2	0.003
Emission de poussières mg/Nm3 13%O2	8
Diamètre sortie des fumées en mm	80/130
Diamètre prise d'air en mm (position)	80/130 dessus
Taille du réservoir en Kg	15
Durée max de fonctionnement	18
Consommation horaire mini-maxi	0.8 - 2,1
Distance de sécurité arrière	200 mm
Distance de sécurité latéral	400 mm
Distance de sécurité devant	800 mm

